

MEDEK

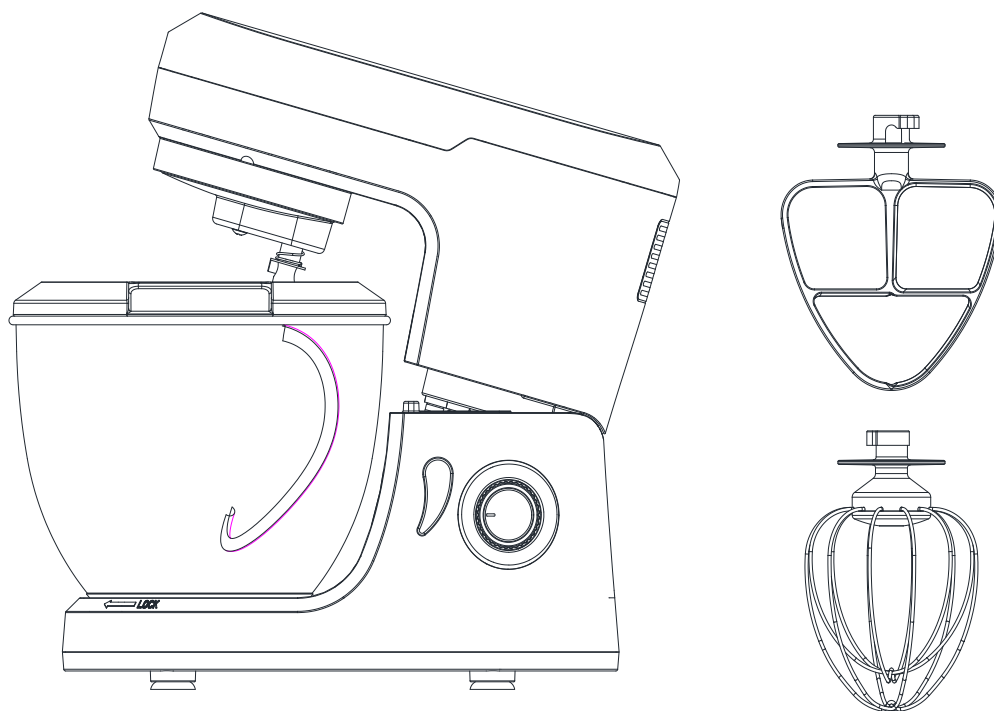

Robot Mixeur

MODELE MEDS96

Remarques sur le fonctionnement et la sécurité

Lisez attentivement le mode d'emploi avant d'utiliser l'appareil pour la première fois et conservez ce livret pour pouvoir le consulter ultérieurement. Transmettez le manuel à toute personne susceptible d'acquérir l'appareil par la suite.

Explication des termes utilisés

Les mots-clés suivants sont utilisés dans ce mode d'emploi :



Avertissement !

Risque élevé : le non-respect de cet avertissement peut entraîner des risques pour la vie et l'intégrité physique.

Attention ! Risque moyen : le non-respect de cet avertissement peut entraîner des dommages.

Remarque : Risque faible : points à noter lors de la manipulation de l'appareil

Informations particulières sur cet appareil



Avertissement ! Afin d'éviter toute blessure ou tout dommage, veuillez respecter les informations suivantes

1. Cet appareil ne doit pas être utilisé par les enfants. Conserver l'appareil et son câble hors de portée des enfants.
2. Cet appareil peut être utilisé par des personnes dont les capacités physiques, sensorielles ou mentales sont réduites ou dont l'expérience ou les connaissances ne sont pas suffisantes, à condition qu'ils bénéficient d'une surveillance ou qu'ils aient reçu des instructions quant à l'utilisation de l'appareil en toute sécurité et dans la mesure où ils en comprennent bien les dangers potentiels.
3. Les enfants ne doivent pas utiliser l'appareil comme un jouet.
4. L'appareil ne doit pas être utilisé avec une minuterie externe ou un système de commande à distance séparé, tel qu'une prise télécommandée.
5. Débranchez toujours la fiche d'alimentation de la prise de courant avant de commencer à nettoyer l'appareil.

6. Ne jamais immerger le socle dans l'eau.
7. N'utilisez jamais de produits de nettoyage abrasifs, corrosifs ou grattant. Ils pourraient endommager l'appareil.

Information Générale

1. N'utilisez l'appareil que pour l'usage décrit.
2. Pour éviter tout dommage, vérifiez que la tension secteur requise est compatible avec la vôtre.
3. N'utilisez qu'un seul accessoire à la fois !
4. Avant de nettoyer l'appareil, assurez-vous qu'il est déconnecté de l'alimentation électrique et qu'il a complètement refroidi.
5. Attention ! Toute mauvaise utilisation peut entraîner des blessures graves.

Protection contre les chocs électriques



Avertissement ! Pour éviter toute blessure, veuillez respecter les consignes suivantes.

1. Veillez à ce que le câble d'alimentation ne devienne jamais un risque de trébuchement, que personne ne puisse s'y emmêler ou marcher dessus.
2. Pendant le fonctionnement, évitez tout contact avec les parties mobiles de l'appareil, telles que le crochet pétrisseur, le fouet ou le batteur. Vos mains ou vos cheveux pourraient être entraînés dans l'appareil et provoquer des blessures. Ne mettez l'appareil en marche que si vous avez correctement installé la protection contre les éclaboussures lorsque vous utilisez le bol de mixage.
3. Débranchez toujours la fiche de la prise murale
 - lorsqu'il n'y a pas de surveillance,
 - après chaque cycle d'utilisation,

- en cas de dysfonctionnement,
- avant de nettoyer, d'assembler ou de démonter l'appareil,
- avant de changer un accessoire.

4. Cet appareil est destiné à des applications domestiques ou similaires, telles que

- par les membres du personnel dans les magasins, les bureaux et autres environnements de travail similaires,
- dans des environnements de travail agricoles,
- par les clients des hôtels, motels, etc. et autres établissements similaires,
- dans les chambres d'hôtes.

5. Si le câble d'alimentation est endommagé, il doit être remplacé par le fabricant, son service après vente ou des personnes de qualification similaire afin d'éviter un danger.

6. MISE EN GARDE: Risques potentiels de blessures en cas de mauvaise utilisation. Des précautions doivent être prises lorsqu'on vide le bol et lors du nettoyage.

7. Toujours déconnecter l'appareil de l'alimentation si on le laisse sans surveillance et avant montage, démontage ou nettoyage.

8. Mettre l'appareil à l'arrêt et le déconnecter de l'alimentation avant de changer les accessoires ou d'approcher les parties qui sont mobiles lors du fonctionnement.

9. En ce qui concerne les détails sur la façon de nettoyer les surfaces qui sont au contact des denrées alimentaires, référez-vous au paragraphe ci-après de la notice.

10. En ce qui concerne les informations détaillées sur la manière d'utiliser les différents accessoires, le temps d'opération et réglages de vitesse, référez-vous aux paragraphes ci-après de la notice.

Dégâts matériels

Avertissement ! Suivez les instructions ci-dessous pour éviter d'endommager le matériel.

1. Placez l'appareil uniquement sur une surface plane, sèche et antidérapante afin d'éviter qu'il ne tombe ou ne glisse.
2. Ne placez pas l'appareil sur une cuisinière chaude.
3. N'utilisez jamais le mixeur lorsqu'il est vide. Cela pourrait entraîner une surchauffe du moteur.
4. Ne déplacez pas l'appareil si des aliments ou des pâtisseries se trouvent encore à l'intérieur.
5. Ne remplissez pas trop le bol de mixage, car le contenu pourrait être éjecté.

CONSERVER CES INSTRUCTIONS

Opération de courte durée

L'appareil a été conçu pour un fonctionnement de courte durée, c'est-à-dire qu'il ne doit pas fonctionner en continu pendant plus de 4 minutes. Éteignez ensuite l'appareil et laissez le moteur refroidir avant de le rallumer.

Raccordement au réseau électrique

Assurez-vous que la tension d'alimentation correspond à la tension indiquée sur la plaque signalétique. Ce produit est conforme à toutes les directives d'étiquetage CE obligatoires.

Données techniques

Tension nominale : 220-240V 50/60Hz

Consommation électrique : 1200W

Capacité maximale [bol à mélanger] : 4.0 L

Classe de protection : II

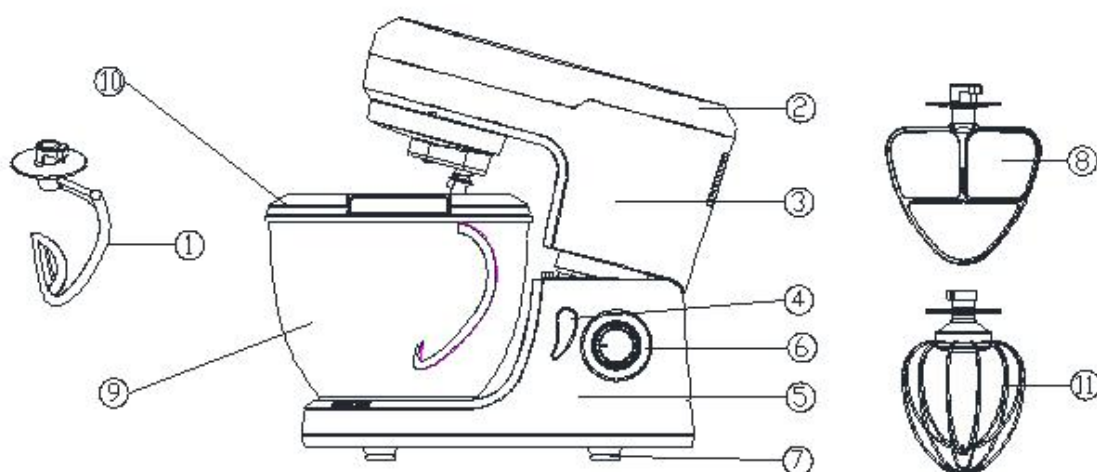

Caractéristiques

- | | |
|----------------------------|--|
| 1 Crochet à pâte | 7 Pieds antidérapants |
| 2 Couvercle supérieur | 8 Batteur |
| 3 Boîtier supérieur | 9 Bol de mixage |
| 4 Bouton de déverrouillage | 10 Protection contre les éclaboussures |
| 5 Unité de base | 11 Fouet à ballon |
| 6 Interrupteur | |

Déballage et installation

- Déballer l'appareil de son emballage.
- Retirez l'emballage de transport.

- Vérifiez que l'appareil ne présente aucun signe de dommage.
- Placez l'appareil sur une surface plane, sèche et non glissante, de manière que l'appareil ne puisse ni tomber ni glisser.
- Vérifiez que le régulateur de vitesse est réglé sur "0".
- Branchez la fiche dans une prise de courant appropriée.

L'appareil est maintenant prêt à l'emploi.

Opération

Assemblage de l'appareil

1. Appuyez sur le levier de déverrouillage et relevez le bras d'entraînement.

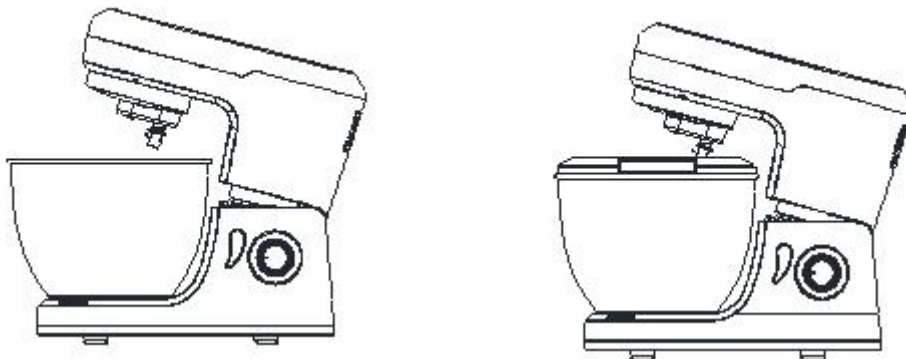

2. Pour installer le bol à mélanger, insérez-le dans l'unité de base.
3. Verrouillez le bol de mixage en le tournant légèrement dans le sens inverse des aiguilles d'une montre jusqu'à ce qu'il s'enclenche.

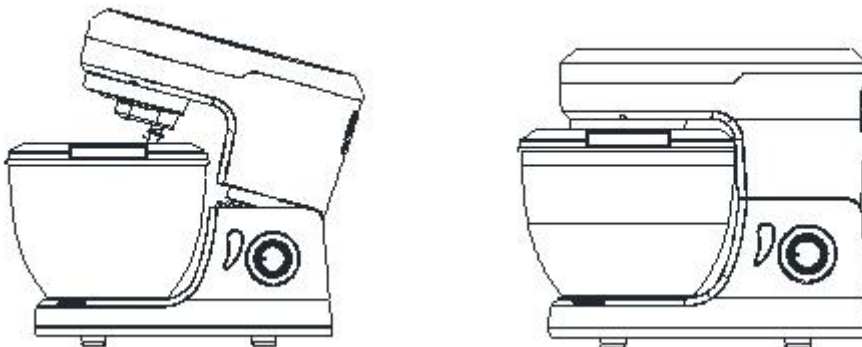

Attention !

N'utilisez jamais le bol de mixage si la protection antiéclaboussures n'est pas en place. Dans le cas contraire, des aliments pourraient être éjectés

4. Montez la protection contre les éclaboussures sur le bras d'entraînement par le bas. L'ouverture de remplissage avec le clapet doit être orientée vers le régulateur de vitesse.

5. Appuyez sur la protection contre les projections jusqu'à ce qu'elle s'enclenche.

6. Sélectionnez l'accessoire approprié :

Crochet à pâte : Pour les pâtes lourdes, par exemple la pâte à pain.

Fouet ballon : Pour fouetter la crème, battre les blancs d'œufs, etc.

Batteur : Pour les pâtes moyennes à légères, par exemple les pâtes à gâteaux.

7. Introduisez l'accessoire dans l'ouverture correspondante du bras d'entraînement par le bas

8. Veillez à ce que les petits ergots de l'arbre de l'accessoire soient insérés dans la fente transversale de l'ouverture.

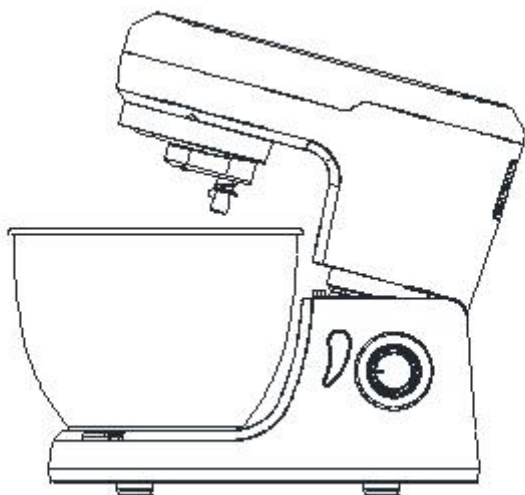

9. Enfoncer légèrement l'accessoire et le tourner dans le sens des aiguilles d'une montre jusqu'à ce qu'il s'enclenche.

10. Appuyer sur le levier de déverrouillage et faire pivoter le bras d'entraînement vers le bas en position de travail.

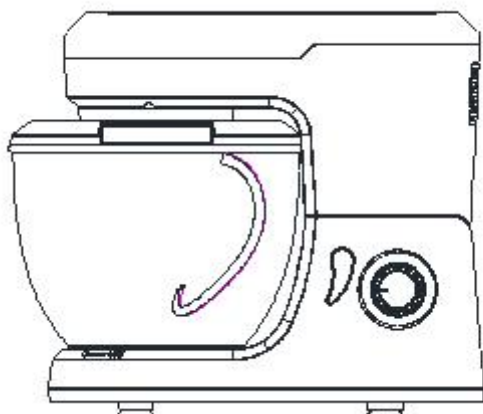

L'appareil est maintenant prêt à l'emploi

Démontage de l'appareil

1. Appuyer sur le levier de déverrouillage et faire pivoter le bras d'entraînement vers le haut.
2. Pour retirer un accessoire, appuyez à nouveau légèrement et déverrouillez en tournant légèrement dans le sens inverse des aiguilles d'une montre.
3. Retirer l'accessoire.
4. Pour retirer le pare-éclaboussures, tirez-le vers le bas. Pour ce faire, tirez d'abord légèrement le pare-éclaboussures vers le bas à l'arrière.
5. Déverrouillez le bol de mixage en le tournant légèrement dans le sens des aiguilles d'une montre.
6. Retirer le bol de mixage.
7. Appuyer sur le levier de déverrouillage et faire pivoter le bras d'entraînement vers le bas en position de travail

Régulation de la vitesse, mise en marche et arrêt

1. Mettez l'appareil en marche en tournant le régulateur de vitesse vers la droite.
2. Commencez à mélanger à une vitesse légèrement inférieure, puis augmentez la vitesse.

Recommandations pour les niveaux de vitesse

Vitesses	Pièce jointe	Description
1-3	Tous	<ul style="list-style-type: none"> - Position de départ pour toutes les opérations de mélange. - Lors de l'ajout d'ingrédients.
	Crochet à pétrir	<ul style="list-style-type: none"> - Pétrir et mélanger une pâte ferme ou des ingrédients. <p><u>Ingrédients</u></p> <ul style="list-style-type: none"> ▪ 0,6 kg de farine ordinaire ▪ 0,36 kg d'eau tiède <p><u>Préparation</u></p> <ol style="list-style-type: none"> 1. Mettre les ingrédients dans le bol à mélanger. 2. Monter la protection contre les éclaboussures et le crochet pétrisseur. 3. Vitesse : 1er, pétrir pendant 30s au niveau 1. 2ème, pétrir pendant 30s au niveau 2. 3ème, pétrir pendant 3 minutes au niveau 3.
4-6 / Bouton d'impulsion	Fouet à ballons	<ul style="list-style-type: none"> - - Crème à fouetter - - Blancs d'œufs - - Mayonnaise - - Battre le beurre jusqu'à ce qu'il soit mousseux <p><u>Ingrédients</u></p> <ul style="list-style-type: none"> ▪ 10 blancs d'œufs <p><u>Préparation</u></p> <ol style="list-style-type: none"> 1. Mettre les blancs d'œufs dans le bol à mélanger. 2. Mettez en place le pare-éclaboussures et le fouet ballon. 3. Battre les blancs d'œufs au niveau 6 pendant 4 minutes jusqu'à ce qu'ils soient fermes.

Nettoyage de l'appareil



Avertissement ! Pour éviter tout risque d'électrocution, de blessure ou de dommage :

- Débranchez la fiche d'alimentation de la prise de courant avant de procéder au nettoyage.
- Ne jamais immerger l'unité de base dans l'eau.

Attention ! N'utilisez jamais de produits de nettoyage abrasifs, corrosifs ou à récurer, car ils pourraient endommager l'appareil

Nettoyage de l'unité de base

1. Nettoyez l'unité de base avec un chiffon humide. Un peu de détergent peut également être utilisé.
2. Essuyer avec de l'eau propre.
3. Ne pas réutiliser l'unité de base tant qu'elle n'est pas complètement sèche

Nettoyage du pare-éclaboussures, du crochet pétrisseur, du fouet ballon et du batteur

Attention ! La protection contre les éclaboussures ne passe pas au lave-vaisselle.

Le crochet pétrisseur, le fouet ballon et le batteur ne peuvent pas non plus être lavés au lave-vaisselle.

1. Plongez les pièces dans de l'eau froide ou tiède pour ramollir les résidus de pâte.

Remarque Vous pouvez également ajouter un peu de détergent à l'eau.

2. Enlever les résidus de pâte ramollis à l'aide d'une brosse à vaisselle.
3. Rincer à l'eau claire.
4. Laisser les pièces sécher complètement avant de les réutiliser.

Nettoyage du bol de mixage

Le bol à mélanger est en acier inoxydable et peut être nettoyé dans l'évier ou au lave-vaisselle.



L'appareil est conforme aux directives européennes 2014/35/UE et 2014/30/UE.



À la fin de sa durée de vie, ce produit ne doit pas être jeté avec les ordures ménagères, mais doit être déposé dans un centre de collecte pour le recyclage des appareils électriques et électroniques. Les matériaux sont recyclables selon leur étiquetage. Vous apportez une contribution importante à la protection de l'environnement en réutilisant, en recyclant ou en utilisant d'une autre manière les appareils usagés. Renseignez-vous auprès de l'administration communale pour savoir où se trouve le centre d'élimination approprié.

Medek France

5 rue de Rouen, 94700 maisons, ALFORT, France

Made in China